

## Distributeur automatique RX5T



**No touch !**



### Référence + nom article:

E4401117: Distributeur automatique Ingo-man RX5T, 500ml

### Description

Un distributeur automatique, compact et mobile, qui permet d'améliorer les conditions d'hygiène dans presque toutes les situations.

- Boîtier en plastique blanc, très résistant
- Conçu pour des savons liquides ou des désinfectants
- Flacon réservoir de 500ml
- Distributeur mobile : à poser, à suspendre ou à fixer sur un pied.
- Alimenté par 4 batteries C – LR 14
- Commande du savon par détection de la main, sans contact
- Dosage réglable, de 1 à 3 doses de  $\pm 1,5$  ml par détection.

**Dimensions + Capacité:** L 102 – H 269 – P 142 mm (500ml).

### Placement:

Distributeur à poser sur une table, sur un comptoir, sur un bureau,...  
En option: - à suspendre: plaque murale avec serrure (Réf. E4401226)  
- à fixer sur un pied, avec serrure (Réf. E1421065)

### Recharges :

Tous savons, détergents, et produits désinfectants sous forme de liquide, de crème ou de gel.  
Pour de plus amples renseignements sur les produits proposées par C&C, contactez notre service clientèle ou visitez notre site : [www.c-cbenelux.be](http://www.c-cbenelux.be)

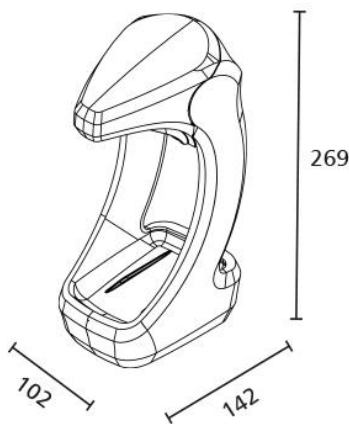

Distributeur posé



Attache pour une fixation murale

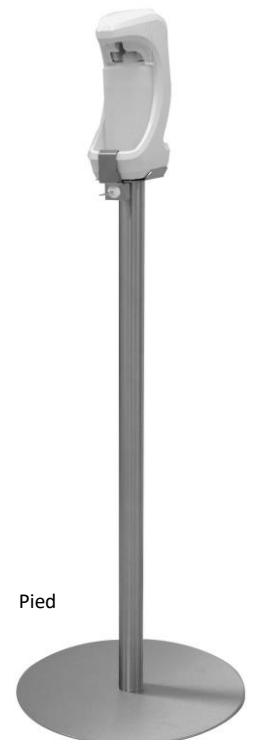

Pied