

Open de dispenser

1. Schuif de blauw bak naar voren, totdat deze blijft hangen met de 2 haakjes
2. Klik de zwarte rol naar boven en naar voren
3. Verwijder de metalen staaf met gebruikte papier uit de dispenser door te slepen in de zijgeleiders. Opgelet, de metaal staaf is zeer zwaar ! Schuif de papierrol van de metalen staaf.
4. Zet de metalen staaf in de inkepingen aan de bovenkant van de zijgeleiders
5. Plaats een nieuwe rol in de blauwe bak; de rol moet afrollen langs de voorzijde
6. Steek het papier onder het witte balkje, vervolgens achter de zwarte roller.
7. Opnieuw papier in de dispenser door doorgeven aan de achterkant van de blauwe bak (één hand steekt het papier in de dispenser, de andere hand haalt het papier binnen langs de binnenzijde).
8. Wikkel het papier rond het metaal staaf (2-3 rondjes). Schuif de metalen staaf terug naar beneden (in de zijgeleiders).
9. Regel de lengte van papier (± 20 tot 25 cm tussen de bodem van de blauw bak en de papierlus)
 - Uit te breiden: door het walsen van de roller in de blauwe bak
 - Verkorten: meer het te verpakken rond de metalen staaf.
10. Klik de zwarte rol terug naar achteren
11. Schuif de blauwe bak terug in de dispenser
12. Sluiten het deksel

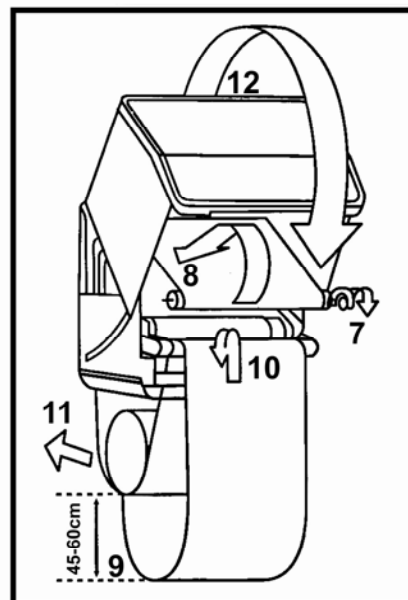
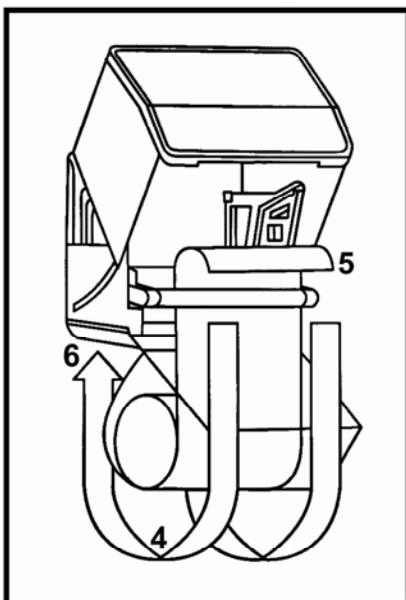
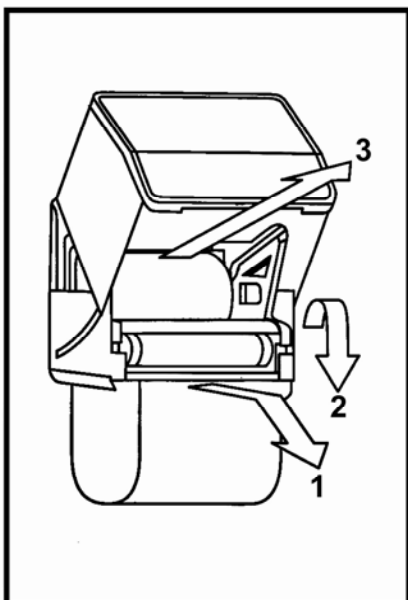

Ouvrir le distributeur

1. Faire glisser le réservoir (en plastique bleu) vers l'avant, jusqu'à ce qu'il pende sur les 2 pattes arrières.
2. Soulevez et balancer le rouleau noir vers l'avant
3. Retirer le rouleau en métal avec le papier usagé du distributeur en le faisant glisser dans les guides latéraux (glissières). Attention, le rouleau est lourd ! Faire glisser le rouleau de papier de la barre en métal.
4. Reposer la barre en métal dans les encoches situées en haut des glissières.
5. Placer un nouveau rouleau dans le réservoir bleu (embout se déroulant vers l'avant).
6. Faire passer le papier en dessous de la barre blanche, puis autour du rouleau noir.
7. Réintroduire le papier dans le distributeur en le faisant passer à l'arrière du réservoir (une main introduit le papier, l'autre main le récupère à l'intérieur de l'appareil.
8. Enrouler le papier autour de la barre en métal (faire 2 à 3 tours). Et redescendre la barre dans sa position initiale en la faisant descendre dans les glissières.
9. Régler la longueur de papier (laisser \pm 20 à 25 cm entre la base du réservoir et la boucle du papier)
 - Rallonger : en déroulant le rouleau dans le réservoir
 - Raccourcir : en enroulant plus autour de la barre en métal.
- 10 . Rebalancer le rouleau noir vers l'arrière.
- 11 . Reglisser le réservoir dans le distributeur
12. Refermer le boîtier