

# GAMME INGOMAN PLUS

## Distributeur IMP-TLSE/24 - Inox 1000ml



### Référence + nom article:

E1415995: Distributeur ingo-man Plus IMP TLSE/24

### Description

- Distributeur avec un réservoir réemplissable de 1 litre.
- Boîtier en acier inoxydable brossé / Levier long (170mm), en inox poli.
- Equipé d'une pompe type IMP 24, en acier inoxydable avec tuyau d'aspiration coudé (permet de facilement retirer le réservoir quand le distributeur est placé au dessus d'une tablette). 4 positions de dosage. La pompe est stérilisable en autoclavable
- Conçu pour des savons sous forme de liquide ou de crème, des désinfectants à base d'alcool, des lotions, des huiles de massage,...
- En option : plaque de verrouillage, écuelles,...

### Capacité:

1 litre

### Dimensions:

voir schémas ci-dessous

### Placement:

très facile grâce à sa plaque de fixation murale en plastique.

### Accessoires proposés en option

- **Plaque de verrouillage IMP VFTE**, en inox brossé .....( Réf.E1417528 )
- **Écuelles** : . **Type SH 3** = modèle mural ..... ( Réf.1165200 )  
. **Type SHT 26** = à suspendre sur le distributeur... ( Réf.161100 )

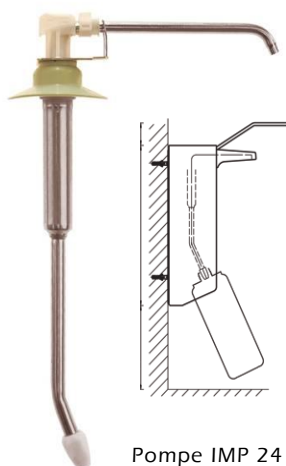

Pompe IMP 24

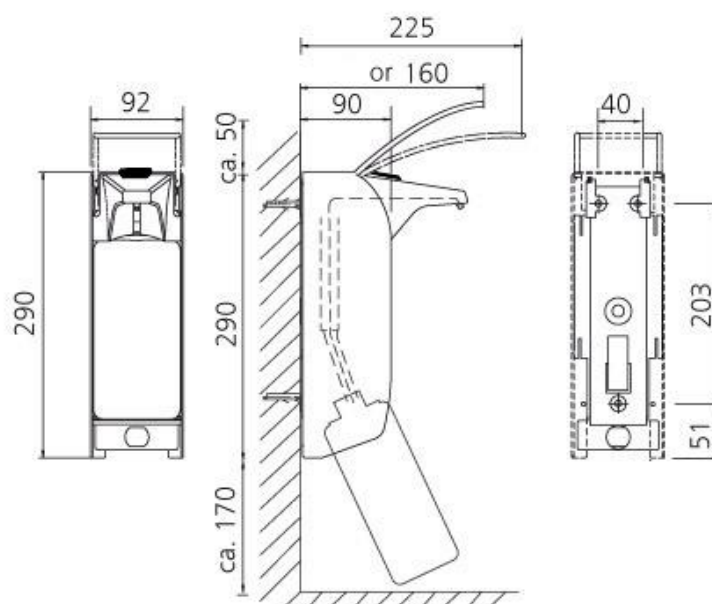
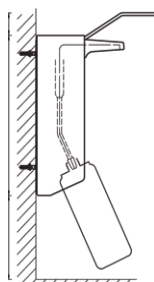

IMP T - IMP TLS | dimensions (approx.) in mm HARDT hygiene



SH 3

IMP VFTE

SHT 26