

GAMME INGOMAN PLUS

Distributeur IMP-TLSE/K - Inox 1000ml



Référence + nom article:

E1417601: Distributeur ingo-man Plus IMP TLSE/K

Description

- Distributeur avec un réservoir réemplissable de 1 litre.
- Boîtier en acier inoxydable brossé / Levier long (170mm), en inox poli.
- Equipé d'une pompe type IMP K, en plastique. 3 positions de dosage. La pompe résiste au lave-vaisselle.
- Conçu pour du savon liquide, des désinfectants à base d'alcool, des lotions, des huiles de massage,...
- En option : plaque de verrouillage, écuelles,...

Capacité:

1 litre

Dimensions:

voir schémas ci-dessous

Placement:

très facile grâce à sa plaque de fixation murale en plastique.

Accessoires proposés en option

- **Plaque de verrouillage IMP VFTE**, en inox brossé (Réf.E1417528)
- **Ecuelles** : . **Type SH 3** = modèle mural (Réf.1165200)
. **Type SHT 26** = à suspendre sur le distributeur... (Réf.161100)

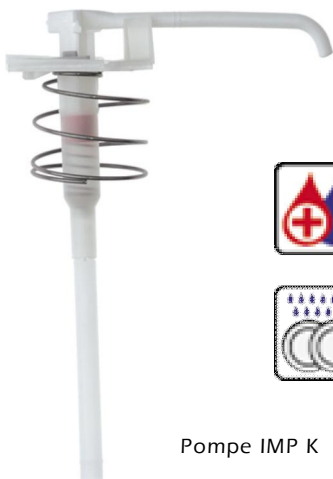

Pompe IMP K

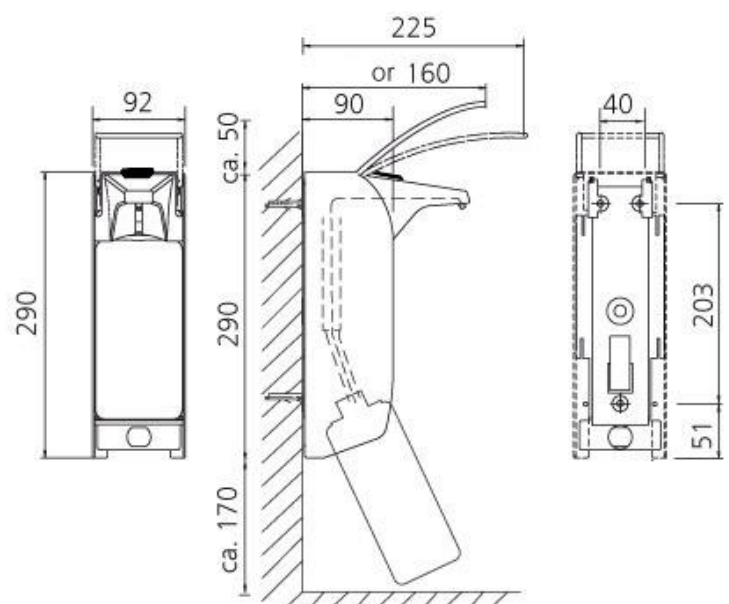
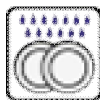

IMP T - IMP TLS | dimensions (approx.) in mm HARDT hygiene



SH 3

SHT 26