

GAMME INGOMAN PLUS

Distributeur IMP-TE/F - Inox 1000ml



Référence + nom article:

E1418173: Distributeur ingo-man Plus IMP TE/F

Description

- Distributeur avec un réservoir réemplissable de 1 litre.
- Boîtier en acier inoxydable brossé / Levier court (120mm), en inox poli.
- Equipé d'une pompe type IMP F, en plastique. La pompe résiste au lave-vaisselle.
- Conçu pour du savon mousse.
- En option : plaque de verrouillage, écuelles,...

Capacité:

1 litre

Dimensions:

voir schémas ci-dessous

Placement:

très facile grâce à sa plaque de fixation murale en plastique.

Accessoires proposés en option

- **Plaque de verrouillage IMP VFTE**, en inox brossé (Réf.E1417528)
- **Ecuelles** : . **Type SH 3** = modèle mural (Réf.1165200)
. **Type SHT 26** = à suspendre sur le distributeur... (Réf.161100)

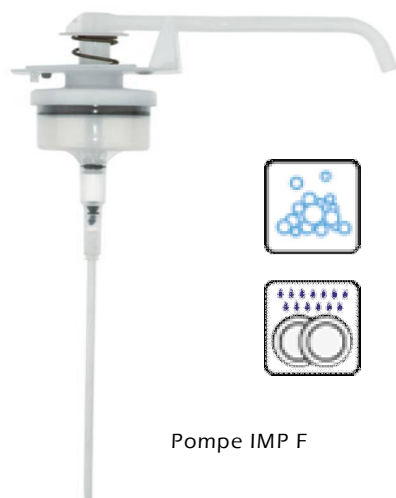

Pompe IMP F

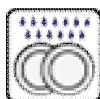

SH 3

SHT 26

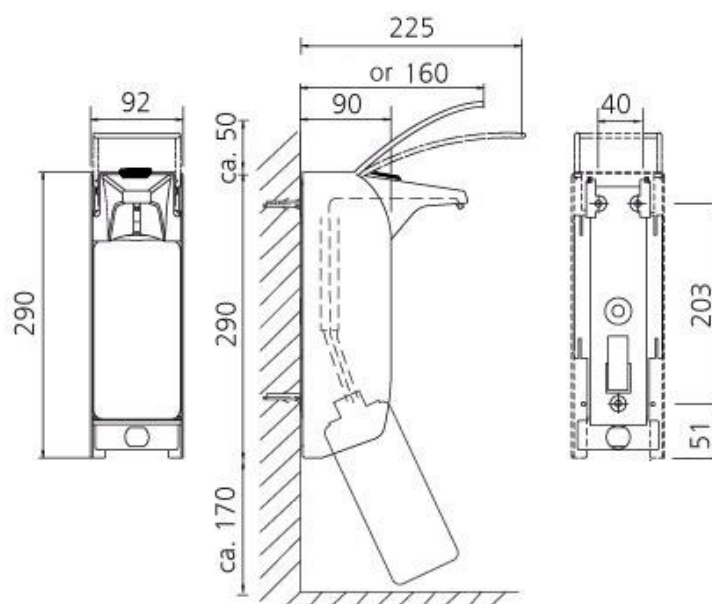

IMP T - IMP TLS | dimensions (approx.) in mm