

# GAMME INGOMAN PLUS

Distributeur IMP-TLSE/F - Inox 1000ml



## Référence + nom article:

E1418175: Distributeur ingo-man Plus IMP TLFE/F

## Description

- Distributeur avec un réservoir réemplissable de 1 litre.
- Boîtier en acier inoxydable brossé / Levier long (170mm), en inox poli.
- Equipé d'une pompe type IMP F, en plastique. La pompe résiste au lave-vaisselle.
- Conçu pour du savon mousse.
- En option : plaque de verrouillage, écuelles,...

## Capacité:

1 litre

## Dimensions:

voir schémas ci-dessous

## Placement:

très facile grâce à sa plaque de fixation murale en plastique.

## Accessoires proposés en option

- **Plaque de verrouillage IMP VFTE**, en inox brossé ..... ( Réf.E1417528 )
- **Ecuelles** : . **Type SH 3** = modèle mural ..... ( Réf.1165200 )  
. **Type SHT 26** = à suspendre sur le distributeur... ( Réf.161100 )

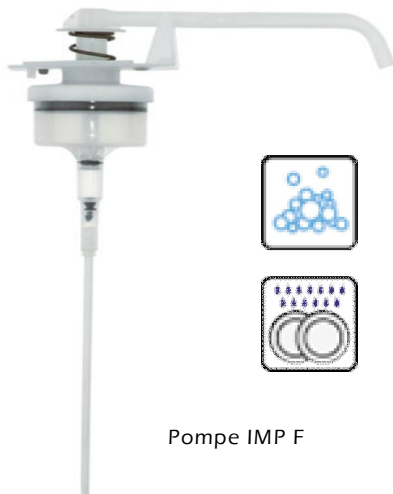

Pompe IMP F

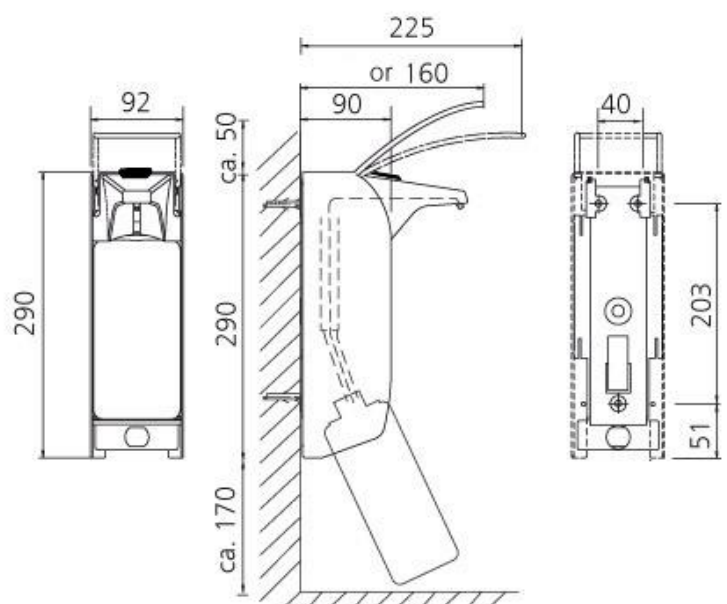

SH 3

SHT 26

IMP T - IMP TLS | dimensions (approx.) in mm